

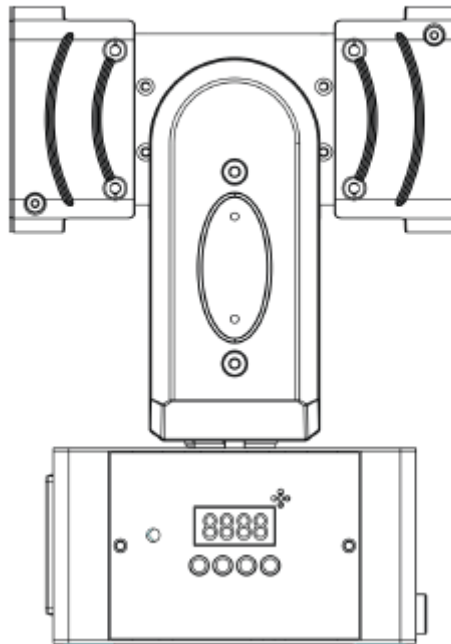

## **XS 200**



## ***Bedienungsanleitung***

A.D.J. Supply Europe B.V.  
Junostraat 2  
6468 EW Kerkrade  
Niederlande  
[www.americandj.eu](http://www.americandj.eu)

©2013 **ADJ Products, LLC** Alle Rechte vorbehalten. Die hier enthaltenen Informationen, technischen Details, Diagramme, Darstellungen und Anweisungen können ohne vorherige Ankündigung geändert werden. Das hier enthaltene Logo von ADJ Products, LLC und die bezeichnenden Produktnamen und -nummern sind Handelsmarken von ADJ Products, LLC. Der Urheberschutz erstreckt sich auf alle Formen und Ausführungen urheberrechtlich geschützter Materialien und Informationen, die durch den Gesetzgeber, die Rechtsprechung oder im Folgenden durch den Urheberschutz abgedeckt sind. Die in diesem Dokument verwendeten Produktnamen können Marken oder eingetragene Handelsmarken ihrer jeweiligen Eigentümer sein und werden hiermit als solche anerkannt. Alle Marken und Produktnamen, die nicht Marken und Produktnamen von ADJ Products, LLC sind, sind Marken oder eingetragene Handelsmarken ihrer jeweiligen Eigentümer.

**ADJ Products, LLC** und verbundene Unternehmen übernehmen hiermit keine Haftung für Schäden an Eigentum, Ausstattung, Gebäuden und der elektrischen Installation sowie für Verletzungen von Personen, direkte oder indirekte, erhebliche wirtschaftliche Verluste, die im Vertrauen auf in diesem Dokument enthaltenen Informationen entstanden und/oder das Ergebnis unsachgemäßer, nicht sicherer, ungenügender und nachlässiger Montage, Installation, Aufhängung und Bedienung dieses Produktes sind.

## Inhaltsverzeichnis

ALLGEMEINE INFORMATIONEN .....	4
ALLGEMEINE ANWEISUNGEN .....	4
EIGENSCHAFTEN .....	4
INSTALLATION .....	4
SICHERHEITSHINWEISE .....	5
EINRICHTEN DES DMX.....	5
CAD-ZEICHNUNG.....	7
SYSTEMMENÜ .....	7
BETRIEB .....	10
MASTER/SLAVE-KONFIGURATION .....	11
STROMZUFÜHRUNG FÜR SERIENSCHALTUNG .....	11
FERNBEDIENUNG UC IR .....	11
16-KANAL-MODUS .....	12
18-KANAL-MODUS .....	13
PHOTOMETRISCHES DIAGRAMM .....	15
DIMMUNGSKURVEN-DIAGRAMM .....	15
AUSWECHSELN DER SICHERUNG .....	15
REINIGUNG .....	15
FEHLERBEHEBUNG .....	16
TECHNISCHE DATEN.....	16
RoHS – ein großer Beitrag zur Erhaltung unserer Umwelt .....	17
WEEE – Entsorgung von Elektro- und Elektronikaltgeräten .....	18
BEMERKUNGEN .....	19

## ALLGEMEINE INFORMATIONEN

**Auspacken:** Vielen Dank, dass Sie sich für den Kauf eines XS 200 von ADJ Products, LLC, entschieden haben. Jeder XS 200 wird gründlich werksseitig überprüft und hat in einwandfreiem Zustand das Werk verlassen. Überprüfen Sie die Verpackung gründlich auf Schäden, die während des Transports entstanden sein könnten. Wenn Ihnen der Karton beschädigt erscheint, überprüfen Sie Ihr Gerät genau auf alle Schäden und versichern Sie sich, dass das zur Inbetriebnahme des Geräts benötigte Zubehör unbeschädigt und komplett vorhanden ist. Bitte wenden Sie sich im Schadensfall oder bei fehlendem Zubehör zur Klärung an unsere kostenlose Kundensupport-Hotline. Bitte geben Sie das Gerät nicht ohne vorherigen Kontakt mit unserem Kundensupport an Ihren Händler zurück.

**Erste Schritte:** Der XS 200 von ADJ ist eine völlig neuartige Entwicklung im Bereich Moving Lights. Er besteht aus einem einzelnen Axis-Kopf, der sich in beide Richtungen um 360 Grad drehen lässt. Der XS 200 ist als Stand-alone oder für eine Master / Slave-Konfiguration konzipiert. Der XS 200 verfügt über drei Betriebsmodi: Musiksteuerungs-Modus, Show-Modus und DMX-Steuerung. Das Gerät eignet sich für Theater, Studios, Ladengeschäfte und andere ähnliche Standorte. *Um die Lichteffekte voll zur Geltung zu bringen, empfiehlt sich die Verwendung von Nebel oder bestimmten Nebeleffekten.*

**Kundensupport:** Falls Sie Probleme bezüglich des Produkts haben, kontaktieren Sie bitte den American DJ Shop Ihres Vertrauens.

Wir bieten Ihnen ebenso die Möglichkeit, uns direkt zu kontaktieren: Sie erreichen uns über unsere Website [www.americandj.eu](http://www.americandj.eu) oder via E-Mail: [support@americandj.eu](mailto:support@americandj.eu)

**Achtung!** Um das Risiko von Stromschlägen oder Feuer zu verhindern oder zu reduzieren, dürfen Sie dieses Gerät niemals im Regen oder bei hoher Luftfeuchtigkeit benutzen.

**Vorsicht!** Die eingebauten Komponenten sind für den Kunden wartungsfrei. Versuchen Sie nicht, selbst Reparaturen durchzuführen; dies führt zum Verfall Ihrer Gewährleistungsansprüche. Im unwahrscheinlichen Fall einer notwendigen Reparatur, wenden Sie sich bitte an ADJ Products, LLC.

*ADJ Products, LLC, ist nicht verantwortlich für Schäden, die durch die Nichtbeachtung der in dieser Bedienungsanleitung enthaltenen Anweisungen oder durch Veränderungen am Gerät entstanden sind.*

## ALLGEMEINE ANWEISUNGEN

Um eine größtmögliche Leistungsfähigkeit des Geräts zu gewährleisten, lesen Sie diese Bedienungsanleitung sorgfältig durch und machen sich mit den wichtigsten Funktionen vertraut. Diese Anleitung enthält wichtige Informationen über den Betrieb und die Instandhaltung dieses Geräts. Bitte heben Sie diese Bedienungsanleitung zur späteren Einsicht zusammen mit dem Gerät auf.

## EIGENSCHAFTEN

- mehrfarbig
- 3 Betriebsmodi: DMX-Steuerung, Musiksteuerung, Show-Modus
- 2 DMX-Kanalmodi - 16-Kanal-Modus & 18-Kanal-Modus
- Stand-alone- oder Master/Slave-Konfiguration
- internes Mikrofon
- digitales Display für Adress- und Funktionseinstellung
- Stromzuführung für Serienschaltung (Siehe Seite 11)
- kompatibel mit UC-IR (nicht inbegriffen) und kompatibel mit Airstream IR

## INSTALLATION

Das Gerät muss mit einer Befestigungsschelle (nicht im Lieferumfang enthalten) befestigt werden, die am mitgelieferten Befestigungsbügel montiert wird. Stellen Sie immer sicher, dass das Gerät gut befestigt ist, um Vibrationen und Verrutschen während des Betriebs zu vermeiden. Stellen Sie immer sicher, dass die Struktur, an die Sie das Gerät befestigen, sicher und in der Lage ist, das Zehnfache des Gewichts des Geräts zu tragen. Beim Befestigen muss das Gerät mit einem Sicherheitskabel gesichert sein, das das Zwölfwache des Gewichtes des Geräts tragen kann.

Die Technik muss von einer entsprechend geschulten Fachkraft installiert werden, und sie muss außerhalb der Reichweite Unbefugter montiert werden.

## SICHERHEITSHINWEISE

**Zu Ihrer eigenen Sicherheit empfiehlt es sich, vor der Erstinbetriebnahme des Geräts diese Betriebsanleitung gelesen und verstanden zu haben!**

- Um das Risiko von Stromschlägen oder Feuer zu verhindern oder zu reduzieren, dürfen Sie dieses Gerät niemals im Regen oder bei hoher Luftfeuchtigkeit benutzen.
- Verhindern Sie, dass Wasser oder andere Flüssigkeiten in das Innere dieses Geräts gelangen.
- Vergewissern Sie sich, dass der lokale Stromanschluss den technischen Spezifikationen des Geräts entspricht.
- Nehmen Sie das Gerät nicht in Betrieb, wenn das Stromkabel Scheuerstellen aufweist oder gebrochen ist.
- Versuchen Sie nicht, den Massestift des Stromkabels zu entfernen oder abzubreaken. Dieser Stift dient zur Reduzierung des Risikos von Stromschlägen und Feuer im Fall von innerhalb des Geräts auftretenden Kurzschlüssen.
- Trennen Sie vor dem Anschließen weiterer Geräte dieses Gerät von der Stromversorgung.
- Entfernen Sie unter keinen Umständen das Gehäuse. Die eingebauten Komponenten sind für den Kunden wartungsfrei.
- Betreiben Sie dieses Gerät nie bei geöffnetem Gehäuse.
- Achten Sie immer darauf, dass Sie das Gerät an einer Stelle montieren, an der genügend Lüftung gewährleistet ist. Planen Sie einen Abstand von 15 cm zwischen dem Gerät und einer Wand ein.
- Betreiben Sie dieses Gerät nie, wenn es beschädigt ist.
- Dieses Gerät ist nur für den Gebrauch in Gebäuden vorgesehen. Die Benutzung im Außenbereich führt zum Verlust aller Gewährleistungsansprüche.
- Montieren Sie die Einheit immer auf einen sicheren und stabilen Untergrund.
- Die Kabel zur Stromversorgung sollten so gelegt werden, dass voraussichtlich nicht darauf getreten wird oder Gegenstände auf ihnen abgestellt oder gegen sie gelehnt werden können, und schenken Sie besondere Beachtung den Stellen, wo die Kabel aus dem Gerät austreten.
- Reinigung - Das Gerät muss genau nach den Angaben des Herstellers gereinigt werden. Weitere Informationen über die Reinigung finden Sie auf Seite 15.
- Hitze – Das Gerät darf nicht in der Nähe von Wärmequellen, wie etwa Radiatoren, Wärmestrahler, Öfen, Verstärker, usw. installiert werden, die Hitze erzeugen.
- Das Gerät sollte nur von qualifizierten Service-Technikern gewartet werden, wenn:
  - A. Gegenstände auf das Gerät gefallen sind oder Flüssigkeiten auf dem Gerät verschüttet worden sind.
  - B. Das Gerät Regen oder Wasser ausgesetzt worden ist.
  - C. Das Gerät offenbar nicht einwandfrei funktioniert oder eine deutliche Veränderung in der Arbeitsleistung erkennbar ist.

## EINRICHTEN DES DMX

**Leistungsaufnahme:** Der XS 200 von ADJ verfügt über ein Vorschaltgerät, das automatisch die anliegende Spannung erkennt, sobald der Netzstecker in die Schukosteckdose gesteckt wird. Daher müssen Sie sich keine Gedanken über das lokal anliegende Stromnetz machen; Sie können es praktisch überall anschließen.

**DMX-512:** *DMX steht für Digital Multiplex. Dies ist ein universell einsetzbares Steuerprotokoll, das zur Kommunikation zwischen intelligenten Scheinwerfern und dem Controller dient.* Ein DMX-Controller sendet DMX-Anweisungen zwischen dem Controller und dem Effektgerät hin und her. DMX-Daten werden als serielle Daten über DATA "IN" und DATA "OUT" XLR-Anschlüsse, die sich an allen DMX-Geräten befinden (die meisten Controller verfügen nur über eine DATA "OUT" - Anschlussbuchse), von Effektgerät zu Effektgerät gesandt.

**DMX-Verbindung:** DMX ist ein standardisiertes Übertragungsprotokoll, das erlaubt, alle DMX-kompatiblen Modelle der verschiedenen Hersteller miteinander zu verbinden und von einem einzigen Mischpult aus anzusteuern. *Für eine einwandfreie DMX-Datenübertragung zwischen verschiedenen DMX-Geräten sollte immer ein möglichst kurzes Kabel verwendet werden. Die Verbindungsanordnung zwischen den Geräten untereinander hat keinen Einfluss auf die DMX-Adressierung. Beispiel: Einem Gerät wurde die DMX-Adresse 1 zugewiesen und es kann an irgendeine Stelle der DMX-Verbindung positioniert werden, am Anfang, am Ende oder irgendwo in der Mitte. Wenn einem Gerät die DMX-Adresse 1 zugewiesen wurde, weiß der DMX-Controller, an welche Adresse er die Daten schicken soll, egal an welcher Stelle der DMX-Kette sich das Gerät befindet.*

**Anforderungen (für DMX- und Master/Slave-Betrieb) an Datenkabel (DMX-Kabel):** Der XS 200 kann über das DMX-512-Protokoll angesteuert werden. Der XS 200 verfügt über 2 DMX-Kanal-Modi. Die DMX-Adresse wird elektronisch über das Bedienelement auf der Vorderseite des Geräts vergeben. Ihr Gerät und Ihr DMX-Controller benötigen ein zertifiziertes DMX-512 110 Ohm Datenkabel für den Dateneingang und -ausgang (Abbildung 1). Wir empfehlen als DMX-Kabel das Accu-Cable. Wenn Sie eigene Kabel verwenden, sollten Sie sicherstellen, dass dies standardmäßige, abgeschirmte 110 – 120 Ohm Kabel sind (diese Art von Kabel erhalten Sie in nahezu jedem professionellen Musik- und Beleuchtungstechnikgeschäft). Ihre Kabel sollten über einen männlichen und weiblichen XLR-Stecker an jedem Kabelende verfügen. Beachten Sie, dass das DMX-Kabel in Serie geschaltet werden muss und nicht aufgeteilt werden kann.



Abbildung 1

**Achtung:** Halten Sie sich für die Verlegung eigener Kabel an die Abbildungen 2 und 3. Benutzen Sie nicht die Masse am XLR-Stecker. Verbinden Sie den Massestift nicht mit der Abschirmung des Kabels und vermeiden Sie, dass die Abschirmung mit dem Gehäuse des XLR-Steckers in Kontakt kommt. Ein Kontakt der Abschirmung mit der Masse verursacht einen Kurzschluss und Störungen im Verhalten der Geräte.



Abbildung 2



Abbildung 3

XLR-Polanordnung
Pol 1 = Masse
Pol 2 = Signal invertiert (Minuspole)
Pol 3 = Signal (Pluspol)

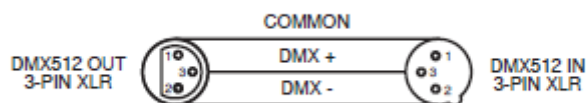
**Spezieller Hinweis: Leitungsabschluss.** Bei längeren Kabelstrecken benötigen Sie möglicherweise zur Verhinderung von Störungen im Verhalten der Geräte einen Leitungsabschluss (DMX-Terminator) am letzten Gerät. Ein Leitungsabschluss ist ein Widerstand mit 110-120 Ohm und ¼ Watt, der zwischen den Polen 2 und 3 des männlichen XLR-Steckers gesteckt wird (DATA + und DATA -). Dieses Bauteil wird in die weibliche XLR-Buchse des letzten Geräts der Serienschaltung eingesteckt, um hier die Leitung abzuschließen. Mit einem Leitungsabschluss (ADJ-Teilenummer: 1613000030) wird die Wahrscheinlichkeit des Auftretens von Störungen minimiert.



Ein Abschluss reduziert Signalfehler und vermeidet Probleme und Interferenzen bei der Signalübertragung. Es empfiehlt sich immer, einen DMX-Leitungsabschluss (Widerstand 120 Ohm, 1/4 W) zwischen Pol 2 (DMX-) und Pol 3 (DMX+) des letzten Geräts zu schalten.

Abbildung 4

**5-polige XLR DMX-Steckverbinder.** Einige Hersteller benutzen 5-polige DMX-512-Datenkabel für die Datenübertragung, anstatt 3-polige. 5-polige DMX-Geräte können an eine 3-polige DMX-Leitung angeschlossen werden. Wenn Sie ein standardisiertes 5-poliges Datenkabel an eine 3-polige Leitung anschließen wollen, benötigen Sie einen Adapter; diesen können Sie in den meisten einschlägigen Geschäften erwerben. Die folgende Tabelle zeigt die richtige Umwandlung an.

Umwandlung von 3-poligem XLR auf 5-poligen XLR		
Kabel	3-poliger XLR, weiblich (Out)	5-poliger XLR, männlich (In)
Masse / Abschirmung	Pol 1	Pol 1
Signal invertiert ( DMX-„Cold“)	Pol 2	Pol 2
Signal ( DMX+„Hot“)	Pol 3	Pol 3
nicht belegt		Pol 4 – nicht benutzen
nicht belegt		Pol 5 – nicht benutzen

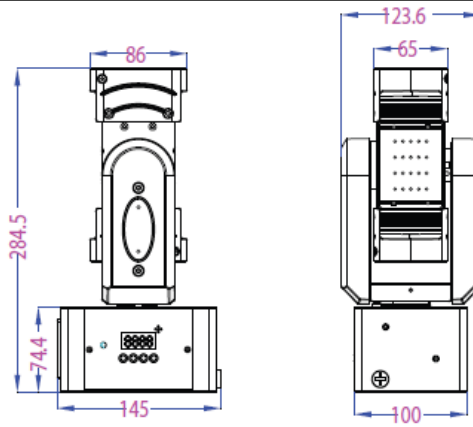

SYSTEMMENÜ

MENU	Addr	A001 A512	DMX-Startadresse
	Chnc	16CH 18CH	16CH = 8 bit 18CH = 16 bit DMX-Modus
	StAl	nASt SLAu	nASt = Master SLAu = Slave
	Shnc	Show0 Show8	Interne Show, 0-8
	Sonc	ON OFF	Show zu Musikgesteuert
	SoSE	005 255	Musikempfindlichkeit, niedrig-hoch 005-255
	LAST	BLAc HOLD SHOu	BLAc = Verdunkelung HOLD = Werte letzte Einstellung SHOu = Show-Modus
	DIND	StAn StAG tU ArCH tHE	StAn = Standard StAG = Bühne tU = TV ArCH = Architektonisch tHE = Theater
	Plnt	ON OFF	On = entgegen dem Uhrzeigersinn OFF = im Uhrzeigersinn
	tIL	OFF ON	OFF = im Uhrzeigersinn On = entgegen dem Uhrzeigersinn
	bAcL	on OFF	Hintergrundbeleuchtung der Anzeige
	diSP	OFF on	Off = normal On = umgekehrt
	Nan	CH01 CH18	000-255
	Hrs		Gesamtlaufzeit
	Uer	Vx.x	Aktuelle Software-Version
	rESt	on OFF	Zurücksetzen aller Motoren
	BALA	rED 050-255 GrEN 050-255 BluE 050-255 UhlT 050-255	Einstellung des Weißabgleichs

## SYSTEMMENU (Fortsetzung)

**SYSTEMMENU:** Drücken Sie nach dem Vornehmen von Änderungen zum Bestätigen **ENTER**, danach **MENU** und halten es für mindestens 3 Sekunden gedrückt. Um das Untermenü ohne vorgenommene Änderungen zu verlassen, drücken Sie auf **MENU**. Die Anzeige wird nach 30 Sekunden gesperrt; zum Entsperren drücken Sie die Taste **MENU** für 3 Sekunden.

### **ADDR** - DMX Adressierungs-Einstellung.

1. Drücken Sie entweder auf **MENU**, **UP** oder **DOWN**, bis "**ADDR**" angezeigt wird; drücken Sie dann auf **ENTER**.
2. Die aktuelle Adresse wird nun angezeigt und blinkt. Drücken Sie zum Auswählen der gewünschten Adresse auf **UP** oder **DOWN**. Zum Einstellen der gewünschten DMX-Adresse drücken Sie auf **ENTER**.

### **CHND** - Damit können Sie den gewünschten DMX-Kanal-Modus auswählen.

1. Drücken Sie auf **MENU**, bis "**CHND**" angezeigt wird; drücken Sie dann **ENTER**. Es wird nun der aktuelle DMX-Kanal-Modus angezeigt.
2. Zum Auswählen des gewünschten DMX-Modus, drücken Sie die Tasten **UP** oder **DOWN**, und zum Bestätigen und Verlassen des Menüs auf die Taste **ENTER**.

### **STAL** - Damit können Sie das Gerät entweder als Master oder als Slave in einer Master/Slave-Konfiguration definieren.

1. Drücken Sie auf **MENU**, bis "**STAL**" angezeigt wird; drücken Sie dann auf **ENTER**. Es wird entweder "**MAST**" oder "**SLAV**" angezeigt.
2. Zum Auswählen der gewünschten DMX-Einstellungen, drücken Sie die Tasten **UP** oder **DOWN** und zum Bestätigen und Verlassen des Menüs auf die Taste **ENTER**.

### **SHND** - Show-Modi 0-8 (Standardprogramme).

1. Drücken Sie auf **MENU**, bis "**SHND**" angezeigt wird; drücken Sie dann **ENTER**.
2. "**Sh X**" wird nun angezeigt, wobei "**X**" eine Zahl zwischen 0 und 8 ist. Zeigt 1-8 vorprogrammierte Shows an, während "Show 0" im Zufalls-Show-Modus ist. Drücken Sie zum Auswählen der gewünschten Show auf **UP** oder **DOWN** und dann zur Bestätigung auf **ENTER**. Nachdem Sie auf **ENTER** gedrückt haben, drücken Sie auf **MENU** und halten es für mindestens 3 Sekunden gedrückt, um es zu aktivieren.
3. Sobald Sie Ihre gewünschte Show gefunden haben, drücken Sie auf **ENTER** und danach auf **MENU** und halten es zur Bestätigung für mindestens 3 Sekunden gedrückt. Nachdem Sie Ihre gewünschte Show eingestellt haben, kann diese jederzeit mit den **UP**- oder **DOWN**-Tasten geändert werden.

### **SOND** - Musiksteuerungs-Modus.

1. Drücken Sie auf **MENU**, bis "**SOND**" angezeigt wird; drücken Sie dann auf **ENTER**.
2. Auf der Anzeige ist entweder "**ON**" oder "**OFF**" zu sehen. Zum Aktivieren des Musiksteuerungs-Modus, drücken Sie die Tasten **UP** oder **DOWN** und wählen "**ON**", zum Deaktivieren wählen Sie "**OFF**".
3. Bestätigen Sie mit **ENTER**.

### **SOSE** - In diesem Modus können Sie die Musikempfindlichkeit anpassen.

1. Drücken Sie auf **MENU**, bis "**SOSE**" angezeigt wird; drücken Sie dann auf **ENTER**.
2. Es wird eine Zahl zwischen 5 und 255 angezeigt. Mit den **UP** und **DOWN**-Tasten können Sie die Empfindlichkeit der Musiksteuerung einstellen. 5 bezeichnet dabei die am wenigsten empfindliche, 255 die empfindlichste Einstellung.
3. Sobald Sie die gewünschte Einstellung gefunden haben, drücken Sie zur Bestätigung auf **ENTER**.

### **LAST** - Dieser Modus kann als Sicherheitsmodus verwendet werden, sodass bei einem fehlenden oder gestörtem DMX-Signal oder einem Stromausfall das Gerät in den beim Einrichten ausgewählten Betriebsmodus wechselt. Sie können diesen auch als den Betriebsmodus festlegen, in den das Gerät beim Einschalten zurückkehrt.

1. Drücken Sie auf **MENU**, bis "**LAST**" angezeigt wird; darunter wird dann entweder "**BLAC**", "**HOLD**" oder "**SHOU**" angezeigt.



## SYSTEMMENÜ (Fortsetzung)

2. Drücken Sie auf ENTER; die untere Auswahl beginnt zu blinken. Drücken Sie zum Auswählen des Betriebsmodus, mit dem das Gerät beim Einschalten oder bei fehlendem DMX-Signal betrieben werden soll, auf UP oder DOWN.

- **HOLD** - Wenn kein DMX-Signal vorhanden ist, bleibt das Gerät in der letzten DMX-Einstellung. Wenn das Gerät eingeschaltet wird, geht es automatisch in den Modus der letzten DMX-Einstellung.
- **SHOU** (Show-Modus) - Wenn kein DMX-Signal vorhanden ist oder das Gerät eingeschaltet wird, geht das Gerät automatisch in den integrierten Show-Modus.
- **BLAC** (Blackout = Verdunkelung) - Wenn kein DMX-Signal vorhanden oder dieses unterbrochen ist, geht das Gerät automatisch in den Standby-Modus.

3. Zum Bestätigen der gewünschten Einstellung drücken Sie auf ENTER.

### **DIND** - Damit können Sie die gewünschte Dimmungskurve auswählen.

1. Drücken Sie auf MENU, bis "**DIND**" angezeigt wird; drücken Sie dann auf ENTER. Die Dimmungskurven 1 bis 5 werden angezeigt. "STAN" (Standard), "STAG" (Bühne), "TV" (TV), "ARCH" (Architektur) oder "THE" (Theater).

2. Zum Auswählen der gewünschten Dimmungskurve drücken Sie die Tasten UP oder DOWN und zum Bestätigen und Verlassen des Menüs auf die Taste ENTER.

### **PINT** - Schwenkungsinverson (Rotation im oder entgegen dem Uhrzeigersinn)

1. Drücken Sie auf MENU, bis "**PINT**" angezeigt wird; drücken Sie dann ENTER. Es wird entweder "**On**" oder "**Off**" angezeigt.

2. Zum Aktivieren der Schwenkungsinverson (Rotation entgegen dem Uhrzeigersinn) benutzen Sie die UP- oder DOWN-Tasten, bis "**On**" angezeigt wird, und zum Bestätigen und Verlassen des Menüs drücken Sie auf die Taste ENTER. Zum Deaktivieren der Schwenkungsinverson wählen Sie "**Off**" und drücken dann auf ENTER.

### **TIL** - Neigungsinverson (Rotation im oder entgegen dem Uhrzeigersinn)

1. Drücken Sie auf MENU, bis "**TIL**" angezeigt wird; drücken Sie dann ENTER. Es wird entweder "**On**" oder "**Off**" angezeigt.

2. Zum Aktivieren der Neigungsinverson (Rotation entgegen dem Uhrzeigersinn) benutzen Sie die UP- oder DOWN-Tasten, bis "**On**" angezeigt wird, und zum Bestätigen und Verlassen des Menüs drücken Sie auf die Taste ENTER. Zum Deaktivieren der Neigungsinverson wählen Sie "**Off**" und drücken dann auf ENTER.

### **BACL** - Mit dieser Funktion können Sie festlegen, ob die LED-Anzeige sich nach 10 Sekunden ausschaltet.

1. Drücken Sie auf MENU, bis "**BACL**" angezeigt wird; drücken Sie dann ENTER.

2. Auf der Anzeige ist entweder "**ON**" oder "**OFF**" zu sehen. Mit den Tasten UP oder DOWN wählen Sie "**ON**", um die LED-Anzeige immer eingeschaltet zu lassen, oder Sie wählen "**OFF**", wenn es nach 10 Sekunden ausgehen soll.

### **DISP** - Mit dieser Funktion kann die Anzeige um 180 Grad gedreht werden.

1. Drücken Sie auf MENU, bis "**DISP**" angezeigt wird; drücken Sie dann ENTER. Es wird entweder "**On**" oder "**Off**" angezeigt.

2. Drücken Sie auf UP oder DOWN, bis "**On**" angezeigt wird, und drücken Sie dann auf ENTER. Zum Aktivieren der normalen Anzeige wählen Sie "**Off**" und drücken dann auf ENTER.

### **NAN** - In diesem Untermenü lassen sich verschiedene Funktionen testen.

1. Drücken Sie auf MENU, bis "**NAN**" angezeigt wird; drücken Sie dann ENTER.

2. Mit den Tasten UP und DOWN scrollen Sie durch die verschiedenen testbaren Funktionen. Sobald Sie Ihre gewünschte Funktion gefunden haben, betätigen Sie die ENTER-Taste.

3. Nachdem Sie die ENTER-Taste betätigt haben, stellen Sie die Werte mit den UP- und DOWN-Tasten ein und testen die Funktion. Zum Verlassen betätigen Sie die MENU-Taste.

### **HRS** - Mit dieser Funktion können Sie sich die Laufzeit des Geräts anzeigen lassen.

1. Drücken Sie auf MENU, bis "HRS" angezeigt wird; drücken Sie dann ENTER.
2. Die Laufzeit des Geräts wird nun angezeigt. Drücken Sie zum Beenden auf MENU.

### **VER** - Mit dieser Funktion können Sie sich die Software-Version des Geräts anzeigen lassen.

1. Drücken Sie auf MENU, bis "VER" angezeigt wird; drücken Sie dann ENTER.
2. Die Anzeige zeigt die Software-Version an.

### **REST** - Mit dieser Funktion können Sie das Gerät zurücksetzen.

1. Drücken Sie auf MENU, bis "REST" angezeigt wird; drücken Sie dann auf ENTER.
2. Das Gerät wird nun zurückgesetzt.

### **BALA** - Mit dieser Funktion lassen sich die RGBW-Farben individuell anpassen.

1. Drücken Sie auf MENU, bis "BALA" angezeigt wird; bestätigen Sie dann mit ENTER.
2. Drücken Sie zum Auswählen der gewünschten Farbe, die eingestellt werden soll, auf UP oder DOWN.
3. Sobald Sie die gewünschte Farbe gefunden haben, drücken Sie auf ENTER; der angezeigte Wert beginnt zu blinken. Benutzen Sie zum Einstellen des Wertes die UP und DOWN-Tasten. Sobald Sie die Einstellungen vorgenommen haben, drücken Sie auf ENTER.
4. Wiederholen Sie die Schritte 2 bis 3, bis Sie damit zufrieden sind.

## BETRIEB

**Betriebsmodi:** Der XS 200 kann in drei verschiedenen Modi betrieben werden. In jedem Modus können Sie das Gerät als Stand-alone oder in der Master/Slave-Konfiguration betreiben. Im nächsten Abschnitt sind die Unterschiede zwischen den einzelnen Betriebsmodi aufgelistet.

**Universelle DMX-Steuerung:** Mit dieser Funktion können Sie einen universellen DMX-512-Controller für die Steuerung der Effekte Chase, Muster, Dimmer und Strobe verwenden. Mit einem DMX-Controller lassen sich einzigartige Programme erzeugen, die perfekt auf die jeweiligen Anforderungen zugeschnitten sind.

1. Der XS 200 ist mit 2 DMX-Kanal-Modi ausgestattet: 16 Kanäle und 18 Kanäle. Für weitere Informationen über DMX-Werte und Eigenschaften, vergleichen Sie die Seiten 12 bis 14.
2. Um das Gerät im DMX-Modus ansteuern zu können, befolgen Sie die Einstellmöglichkeiten auf den Seiten 5-6 sowie die Setup-Spezifikationen, die Ihrem DMX-Controller beiliegen.
3. Zur Steuerung der Eigenschaften des DMX-Geräts, benutzen Sie die Überblendregler des Controllers.
4. Damit können Sie Ihr eigenes Programm erzeugen.
5. Befolgen Sie zum Auswählen des DMX-Kanal-Modus und zum Einstellen der DMX-Adresse die Anweisungen auf Seite 8.
6. Bei längeren Netzkabeln (mehr als 30 Meter) verwenden Sie am letzten Gerät eine Abschlusschaltung.
7. Für Hilfe beim Betrieb im DMX-Modus, lesen Sie bitte die Bedienungsanleitung des DMX-Controllers.

**Musiksteuerungs-Modus:** In diesem Modus können Sie entweder nur ein Gerät oder mehrere verbundene Geräte zur Musik laufen lassen.

1. Drücken Sie auf MENU, bis "SOND" angezeigt wird; drücken Sie dann auf ENTER.
2. Drücken Sie auf UP oder DOWN, bis "ON" angezeigt wird. Das Gerät wird nun zum Takt der Musik abgespielt.
3. Die Musikempfindlichkeit kann durch Drücken der MENU-Taste, bis "SOSE" angezeigt wird, eingestellt werden; drücken Sie anschließend auf ENTER. Benutzen Sie zum Einstellen der Musikempfindlichkeit die UP und DOWN-Tasten. 1 bezeichnet dabei die am wenigsten empfindliche, 100 die empfindlichste Einstellung.

**Show-Modus:** In diesem Modus können Sie einen von 8 Show-Modi auswählen, der abgespielt werden soll.

1. Drücken Sie auf MENU, bis "SHND" angezeigt wird; drücken Sie dann auf ENTER.
2. Betätigen Sie die UP oder DOWN-Tasten bis zur gewünschten Show; drücken Sie dann ENTER und halten Sie zum Bestätigen die MENU-Taste für 3 Sekunden gedrückt.

## MASTER/SLAVE-KONFIGURATION

**Master/Slave-Betrieb** Mit dieser Funktion lassen sich bis zu 16 Geräte miteinander verbinden und ohne Controller betreiben. In einer Master/Slave-Konfiguration fungiert ein Gerät als Steuerungseinheit und die anderen reagieren auf die integrierten Programme dieser Steuerungseinheit. Jedes Gerät kann als Master oder Slave definiert werden.

1. Schließen Sie die Geräte in Reihe über die an der Rückseite befindlichen XLR-Buchsen zusammen. Beachten Sie, dass der männliche XLR-Anschluss der Eingang und der weibliche XLR-Anschluss der Ausgang ist. Das erste Gerät in der Serienschaltung (Master) verwendet nur den weiblichen XLR-Anschluss (Buchse). Das letzte Gerät in der Reihe verwendet nur den männlichen XLR-Anschluss (Stecker). Bei längeren Kabeln empfiehlt sich die Verwendung einer Abschlusschaltung.
2. Am Master-Gerät drücken Sie auf MENU, bis "**STAL**" angezeigt wird; drücken Sie dann auf ENTER. Stellen Sie das Gerät auf "**MAST**" ein, und betätigen Sie ENTER.
3. Stellen Sie nun am Master-Gerät den gewünschten Betriebsmodus ein.
4. An den Slave-Geräten drücken Sie auf MENU, bis "**STAL**" angezeigt wird; drücken Sie dann auf ENTER. Stellen Sie die Slave-Geräte auf "**SLAV**" ein.
5. Die Slave-Geräte befolgen nun die Anweisungen des Master-Geräts.

## STROMZUFÜHRUNG FÜR SERIENSCHALTUNG

*Mit dieser Funktion können Sie über die IEC-Eingangs- und Ausgangsbuchsen die Geräte miteinander verbinden. Es können maximal 8 Geräte angeschlossen werden. Bei mehr Geräten benötigen Sie eine weitere Schukosteckdose. Verwenden Sie die gleichen Geräte. NIEMALS verschiedene Gerätetypen verwenden.*

## FERNBEDIENUNG UC IR

Mit der Fernbedienung **UC IR** (separat erhältlich) können Sie unterschiedliche Funktionen ansteuern. Zur Steuerung des Geräts richten Sie die Fernbedienung auf dessen Vorderseite und achten darauf, dass Sie nicht weiter als 10 Meter davon entfernt sind.

Der XS 200 wird mit der Fernbedienung **Airstream IR** geliefert. Die **ADJ Airstream IR** ist eine universelle Infrarot-Fernbedienungs-App zur Ansteuerung verschiedener, mit der UC IR kompatibler Geräte. Sie können die Airstream IR-App im iOS App-Store herunterladen. Die Fernbedienung kann in die Kopfhörerbuchse Ihres iOS-Smartphones oder -Tablets eingesteckt werden. Die App verfügt über 3 Seiten für die Ansteuerung, je nachdem, welches IR-Gerät Sie verwenden. Zusätzliche Airstream IR-Fernbedienungen erhalten Sie direkt bei Ihrem ADJ-Händler.

**STAND BY** - Wenn Sie diese Taste drücken, verdunkelt sich das Gerät.

**FULL ON** - Halten Sie diese Taste gedrückt, bis das Gerät vollständig aufleuchtet. Wenn Sie die Taste loslassen, wird das Gerät in seinen vorherigen Zustand zurückgesetzt.

**FADE/GOBO** - Durch Drücken dieser Taste gelangen Sie zum Farbwechsel-Modus. Drücken Sie die Taste erneut, um die Regenbogenfarben kreiseln zu lassen. Zum Verlassen des Modus drücken Sie diese Taste ein drittes Mal. Mit den Dimmer-Tasten können Sie die Intensität der Ausgabe einstellen.

**"DIMMER +" und "DIMMER -"** - Diese Tasten dienen zur Einstellung der Ausgabeintensität.

**STROBE** - Drücken Sie auf diese Taste, um den Strobe-Modus zu aktivieren. Drücken Sie die Taste einmal, um den Stroboskopeffekt mit der höchsten Blitzfrequenz auszuführen. Drücken Sie die Taste ein zweites Mal, um den Stroboskopeffekt mit der mittleren Blitzfrequenz auszuführen. Drücken Sie die Taste ein drittes Mal, um den Stroboskopeffekt mit der niedrigsten Blitzfrequenz auszuführen. Zum Verlassen des Modus drücken Sie diese Taste ein viertes Mal.

**COLOR** - Drücken Sie diese Taste; mit den Tasten 1 bis 9 wählen Sie Ihre gewünschte Farbe aus. In der Farbtabelle unten finden Sie die Nummern-Tasten und die Farben.

**1-9** - Wenn Sie sich im Show- oder Farb-Modus befinden, wählen Sie mit diesen Tasten entweder eine Show oder eine Farbe aus

**SOUND ON & OFF** - Mit diesen Tasten aktivieren und deaktivieren Sie den Musiksteuerungs-Modus.

**SHOW 0** - Damit aktivieren Sie den Show-Modus. Drücken Sie auf die Taste Show 0, um den Zufallsmodus für die Show zu aktivieren, oder verwenden Sie die Tasten 1 bis 8, um eine voreingestellte Show auszuwählen.

**FERNBEDIENUNG UC IR (Fortsetzung)**

KNOPF	1	2	3	4	5	6	7	8	9
	ROT	GRÜN	BLAU	WEISS	ROT (100 %)	GRÜN (100 %)	ROT (100 %)	GRÜN (100 %)	BLAU (50 %)
					GRÜN (100 %)	BLAU (100 %)	BLAU (100 %)	BLAU (50 %)	ROT (100 %)

**16-KANAL-MODUS**

Kanal	Wert	Funktion
1	0 - 255	SCHWENKUNG
2	0 - 255	NEIGUNG
3	0 - 55 56 - 127 128 - 199 200 - 255	NEIGUNG DAUERROTATION KEINE FUNKTION ROTATION IM UHRZEIGERSINN ROTATION ENTGEGEN UHRZEIGERSINN KEINE FUNKTION
4	0 - 255	NEIGUNG DAUERROTATION GESCHWINDIGKEIT LANGSAM-SCHNELL
5	0 - 255	ROTE LED 0 % - 100 %
6	0 - 255	GRÜNE LED 0 % - 100 %
7	0 - 255	BLAUE LED 0 % - 100 %
8	0 - 255	WEISSE LED 0 % - 100 %
9	0 - 10 11 - 20 21 - 30 31 - 40 41 - 50 51 - 60 61 - 70 71 - 80 81 - 123 124 - 166 167 - 209 210 - 249 250 - 255	FARBMAKROS UND EFFEKTE KEINE FUNKTION ROT GRÜN ROT + GRÜN BLAU ROT + BLAU GRÜN & BLAU ROT + GRÜN + BLAU EINZELFARBWECHSEL LANGSAM - SCHNELL FARBMISCHUNG LANGSAM-SCHNELL FARB-FADE LANGSAM-SCHNELL FARBWECHSEL LANGSAM-SCHNELL MUSIKSTEUERUNG FARBEFFEKT
10	0 - 7 8 - 139 140 - 189 190 - 231 240 - 255	STROBE VERDUNKELUNG STROBE LANGSAM-SCHNELL LANGSAM ÖFFNEN - SCHNELL SCHLIESSEN SCHNELL ÖFFNEN - LANGSAM SCHLIESSEN ZUFALLS-STROBE
11	0 - 255	MASTER-DIMMER 0% - 100%

**16-KANAL-MODUS (Fortsetzung)**

Kanal	Wert	Funktion
12	0 - 15	PROGRAMME NICHTS
	16 - 40	PROGRAMM 1
	41 - 65	PROGRAMM 2
	66 - 90	PROGRAMM 3
	91 - 115	PROGRAMM 4
	116 - 140	PROGRAMM 5
	141 - 165	PROGRAMM 6
	166 - 190	PROGRAMM 7
	191 - 215	PROGRAMM 8
	216 - 240	ZUFALLSPROGRAMM, JEWEILS 5-MAL WIEDERGABE
	241 - 255	ZUFALLSPROGRAMM 2 MIN. JEWEILS
13	0 - 255	PROGRAMMGESCHWINDIGKEIT LANGSAM-SCHNELL
14	0 - 255	GESCHWINDIGKEIT DER SCHWENKUNGS- UND
15	0 - 69	BESONDERE FUNKTIONEN KEINE FUNKTION
	70 - 79	VERDUNKELUNG MIT SCHWENKUNGS-/NEIGUNGS-BEWEGUNG
	80 - 89	KEINE FUNKTION
	90 - 99	VERDUNKELUNG MIT ÄNDERUNG DER RGBW-WERTE
	100 - 199	KEINE FUNKTION
	200 - 209	ALLE ZURÜCKSETZEN
	210 - 255	KEINE FUNKTION
16	0 - 20	DIMMER-MODUS STANDARD
	21 - 40	BÜHNE
	41 - 60	TV
	61 - 80	ARCHITEKTUR
	81 - 100	KINO
	101 - 255	STANDARD-DIMMEREINSTELLUNG

**18-KANAL-MODUS**

Kanal	Wert	Funktion
1	0 - 255	SCHWENKUNG
2	0 - 255	SCHWENKUNG FEIN
3	0 - 255	NEIGUNG
4	0 - 255	NEIGUNG FEIN
5	0 - 55	NEIGUNG DAUERROTATION KEINE FUNKTION
	56 - 127	ROTATION IM UHRZEIGERSINN
	128 - 199	ROTATION ENTGEGEN UHRZEIGERSINN
	200 - 255	KEINE FUNKTION
6	0 - 255	SCHWENKUNG DAUERROTATION GESCHWINDIGKEIT LANGSAM-SCHNELL
7	0 - 255	ROTE LED 0 % - 100 %
8	0 - 255	GRÜNE LED 0 % - 100 %
9	0 - 255	BLAUE LED 0 % - 100 %
10	0 - 255	WEISSE LED 0 % - 100 %

**18-KANAL-MODUS (Fortsetzung)**

Kanal	Wert	Funktion
11	0 - 10 11 - 20 21 - 30 31 - 40 41 - 50 51 - 60 61 - 70 71 - 80 81 - 123 124 - 166 167 - 209 210 - 249 250 - 255	FARBMAKROS UND EFFEKTE KEINE FUNKTION ROT GRÜN ROT + GRÜN BLAU ROT + BLAU GRÜN + BLAU ROT + GRÜN + BLAU EINZELFARBWECHSEL LANGSAM - SCHNELL FARBMISCHUNG LANGSAM-SCHNELL FARB-FADE LANGSAM-SCHNELL FARBWECHSEL LANGSAM-SCHNELL MUSIKSTEUERUNG FARBEFFEKT
12	0 - 7 8 - 139 140 - 189 190 - 231 240 - 255	STROBE VERDUNKELUNG STROBE LANGSAM-SCHNELL LANGSAM ÖFFNEN - SCHNELL SCHLIESSEN SCHNELL ÖFFNEN - LANGSAM SCHLIESSEN ZUFALLS-STROBE
13	0 - 255	MASTER-DIMMER 0% - 100%
14	0 - 15 16 - 40 41 - 65 66 - 90 91 - 115 116 - 140 141 - 165 166 - 190 191 - 215 216 - 240 241 - 255	PROGRAMME NICHTS PROGRAMM 1 PROGRAMM 2 PROGRAMM 3 PROGRAMM 4 PROGRAMM 5 PROGRAMM 6 PROGRAMM 7 PROGRAMM 8 ZUFALLSPROGRAMM, JEWEILS 5-MAL WIEDERGABE ZUFALLSPROGRAMM 2 MIN. JEWEILS
15	0 - 255	PROGRAMMGESCHWINDIGKEIT LANGSAM-SCHNELL
16	0 - 255	GESCHWINDIGKEIT DER SCHWENKUNGS- UND
17	0 - 69 70 - 79 80 - 89 90 - 99 100 - 199 200 - 209 210 - 255	BESONDERE FUNKTIONEN KEINE FUNKTION VERDUNKELUNG MIT SCHWENKUNGS-/NEIGUNGS-BEWEGUNG KEINE FUNKTION VERDUNKELUNG MIT ÄNDERUNG DER RGBW-WERTE KEINE FUNKTION ALLE ZURÜCKSETZEN KEINE FUNKTION
18	0 - 20 21 - 40 41 - 60 61 - 80 81 - 100 101 - 255	DIMMER-MODUS STANDARD BÜHNE TV ARCHITEKTUR KINO STANDARD-DIMMEREINSTELLUNG

## PHOTOMETRISCHES DIAGRAMM

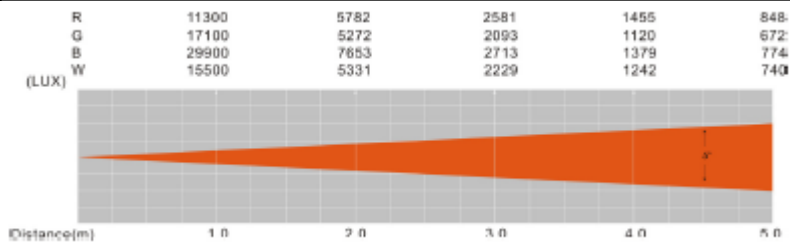

## DIMMUNGSKURVEN-DIAGRAMM

Dimmer

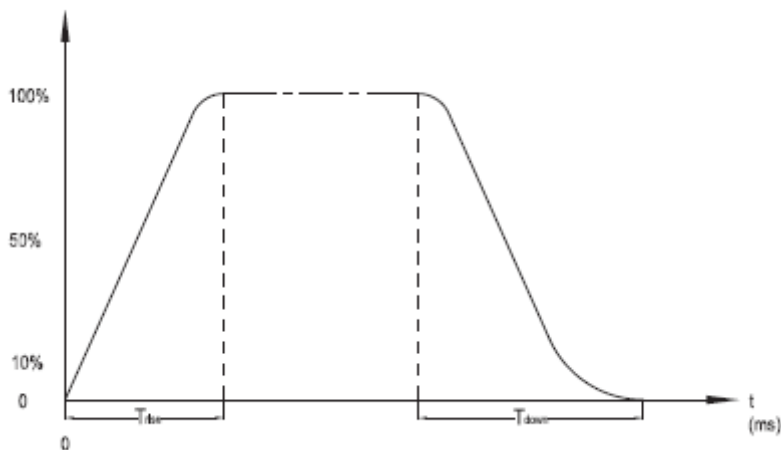

Ramp-Effekt	OS (Fade-Zeit)		1S (Fade-Zeit)	
	Absenkung T	Absenkung T (ms)	Absenkung T	Absenkung T (ms)
Standard	0	0	0	0
Bühne	780	1100	1540	1660
TV	1180	1520	1860	1940
Architektonisch	1380	1730	2040	2120
Theater	1580	1940	2230	2280

## AUSWECHSELN DER SICHERUNG

Trennen Sie das Netzkabel des Geräts von der Stromquelle. Ziehen Sie das Netzkabel vom Gerät ab. Sobald Sie das Kabel entfernt haben, können Sie den Sicherungshalter, der sich in der Anschlussbuchse für den Strom befindet, erkennen. Mithilfe eines Flachkopfschraubendrehers, den Sie in die Steckdose stecken, hebeln Sie den Sicherungshalter vorsichtig auf. Entfernen Sie die durchgebrannte Sicherung und ersetzen Sie sie durch eine neue. Die Sicherungshalterung verfügt auch über eine Halterung für eine Ersatzsicherung.

## REINIGUNG

**Reinigung des Geräts:** Wegen Ablagerung von durch Nebel, Rauch oder Staub verursachten Rückständen auf den Optiken, sollten die inneren und äußeren Linsen und der Spiegel regelmäßig gereinigt werden, um eine optimale Lichtleistung zu gewährleisten. Die Häufigkeit der Reinigung hängt von der Umgebung ab, in der das Gerät betrieben wird (also etwa bei Rauch, dem Einsatz von Nebelmaschinen oder Staub). Bei Dauerbetrieb empfiehlt sich eine monatliche Reinigung. Regelmäßiges Reinigen gewährleistet eine lange Betriebsdauer ihres Geräts und exzellente Effekte.

1. Benutzen Sie zum Abwischen des äußeren Gehäuses handelsübliche Glasreiniger und weiche Stofftücher.
2. Benutzen Sie zum Abbürsten des Kühlerdurchlasses und des Lüftungsgitters eine Bürste.
3. Reinigen Sie die äußeren Linsen einmal nach 20 Tagen mit Glasreiniger und weichen Tüchern.
4. Reinigen Sie die inneren Linsen aller 30-60 Tage mit Glasreiniger und einem weichen Tuch.
5. Achten Sie immer darauf, dass alle Teile völlig abgetrocknet sind, bevor Sie das Gerät wieder an die Stromversorgung anschließen.

## FEHLERBEHEBUNG

**Fehlerbehebung:** Nachstehend sind einige mögliche Störungen zusammen mit den jeweiligen Behebungsvorschlägen aufgeführt.

### **Am Gerät tritt kein Licht aus;**

1. Vergewissern Sie sich, dass die Sicherung nicht durchgebrannt ist. Die Sicherung befindet sich auf dem rückseitigen Bedienfeld des Geräts.
2. Stellen Sie sicher, dass der Sicherungshalter richtig sitzt.

### **Das Gerät reagiert nicht auf Musik:**

1. Das Gerät sollte zumindest auf niedrige Frequenzen (Bass) reagieren. Ein Klopfen ans Mikrofon, leise oder hohe Töne werden möglicherweise keine Reaktion hervorrufen.
2. Prüfen Sie den Musikempfindlichkeitspegel.

## TECHNISCHE DATEN

<b>Modell:</b>	<b>XS 200</b>
<b>STROMVERSORGUNG:</b>	100V ~ 240V/50~60Hz
<b>LEDs:</b>	2 x 10 W RGBW 4-in-1-LEDs
<b>LEISTUNGS-AUFNAHME:</b>	25W
<b>STROMZUFÜHRUNG FÜR SERIENSCHALTUNG:</b>	maximal 8 Geräte
<b>ABSTRAHLWINKEL:</b>	5 Grad
<b>ABMESSUNGEN:</b>	5,75" (L) x 4" (B) x 11,25" (H) 145 x 100 x 285 mm
<b>GEWICHT:</b>	4 lbs. / 2 kg
<b>FARBEN:</b>	RGBW-Farbmischung
<b>SICHERUNG:</b>	1 A
<b>TASTVERHÄLTNIS:</b>	keines
<b>DMX-MODI:</b>	2 DMX-Kanal-Modi: 16-Kanal-Modus & 18-DMX-Kanäle
<b>ARBEITSPOSITION:</b>	jede sichere und geschützte Position

**Automatische Spannungserkennung:** Das Gerät verfügt über ein automatisches Vorschaltgerät, das automatisch die anliegende Spannung erkennt, sobald der Netzstecker in die Schukosteckdose gesteckt wird.

**Wichtig:** Änderungen und Verbesserungen an der technischen Spezifikation, der Konstruktion und der Bedienungsanleitung können ohne vorherige Ankündigung durchgeführt werden.



Sehr geehrter Kunde,

Die Europäische Gemeinschaft hat eine Richtlinie erlassen, die eine Beschränkung/ein Verbot für die Verwendung gefährlicher Stoffe vorsieht. Diese RoHS genannte Regelung ist ein viel diskutiertes Thema in der Elektronikindustrie.

Sie verbietet unter anderem den Einsatz von sechs Stoffen: Blei (Pb), Quecksilber (Hg), sechswertiges Chrom (CR VI), Cadmium (Cd), polybromierte Biphenyle als Flammenhemmer (PBB), polybromierte Diphenylather als Flammenhemmer (PBDE). Unter die Richtlinie fallen nahezu alle elektrischen und elektronischen Geräte, deren Funktionsweise elektrische oder elektromagnetische Felder erfordert – kurzum: alle elektronischen Geräte, die wir im Haushalt und während der Arbeit nutzen.

Als Hersteller von Produkten der Marken AMERICAN AUDIO, AUDIO, AMERICAN DJ, ELATION Professional und ACCLAIM Lighting sind wir verpflichtet, diese Richtlinien einzuhalten. Bereits 2 Jahre vor Inkrafttreten der RoHS-Richtlinie haben wir deshalb begonnen, nach alternativen, umweltschonenderen Materialien und Herstellungsprozessen zu suchen.

Bei Inkrafttreten der RoHS wurden bereits alle unsere Geräte nach den Vorgaben der europäischen Gemeinschaft gefertigt. Durch regelmäßige Audits und Materialtests stellen wir weiterhin sicher, dass die verwendeten Bauteile stets den Richtlinien entsprechen und die Produktionsverfahren, soweit sie dem Stand der Technik entsprechen, umweltfreundlich sind.

Die RoHS-Richtlinie ist ein wichtiger Schritt auf dem Weg zur Erhaltung unserer Umwelt. Wir als Hersteller fühlen uns verpflichtet, unseren Beitrag dazu zu leisten.

Jährlich landen tausende Tonnen umweltschädlicher Elektronikbauteile auf den Deponien der Welt. Um eine bestmögliche Entsorgung und Verwertung von elektronischen Bauteilen zu gewährleisten, hat die Europäische Gemeinschaft die WEEE-Richtlinie geschaffen.

Das WEEE-System (Waste of Electrical and Electronical Equipment) ist vergleichbar mit dem bereits seit Jahren umgesetzten System des „Grünen Punkt“. Die Hersteller von Elektronikprodukten müssen dabei einen Beitrag zur Entsorgung schon beim In-Verkehr-Bringen der Produkte leisten. Die so eingesammelten Gelder werden in ein kollektives Entsorgungssystem eingebracht. Dadurch wird die sach- und umweltgerechte Demontage und Entsorgung von Altgeräten gewährleistet.

Als Hersteller sind wir direkt dem deutschen EAR-System angeschlossen und tragen unseren Beitrag dazu bei.

(Registrierung in Deutschland: DE41027552)

Für die Markengeräte von AMERICAN DJ und AMERICAN AUDIO heißt das, dass Sie diese kostenfrei an Sammelstellen abgeben können; sie werden dann entsprechend dem Verwertungskreislauf zugeführt. Die Markengeräte unter dem Label ELATION Professional, die ausschließlich für den professionellen Einsatz konstruiert werden, werden direkt durch uns verwertet. Bitte senden Sie die Produkte von Elation am Ende Ihrer Lebenszeit direkt an uns zurück, damit wir deren fachgerechte Entsorgung vornehmen können.

Wie auch die zuvor erwähnte RoHS, ist die WEEE ein wichtiger Beitrag zum Umweltschutz und wir helfen gerne mit, unsere natürliche Umgebung durch dieses Entsorgungskonzept zu entlasten.

Für Fragen und Anregungen stehen wir Ihnen gerne zur Verfügung unter: [info@americandj.eu](mailto:info@americandj.eu)



A.D.J. Supply Europe B.V.  
Junostraat 2  
6468 EW Kerkrade  
Niederlande  
[www.americandj.eu](http://www.americandj.eu)